

La seguretat alimentària: agents socials implicats

Dr. José Juan Rodríguez Jerez

Seguridad alimentaria. Principios

Higiene

- Sanos
- Nutritivos
- Aspecto

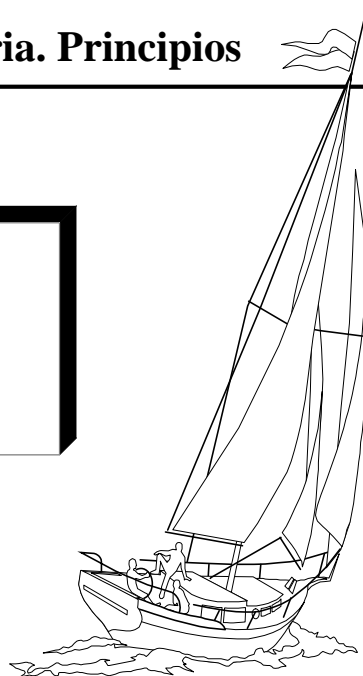

Vías de contaminación de los patógenos

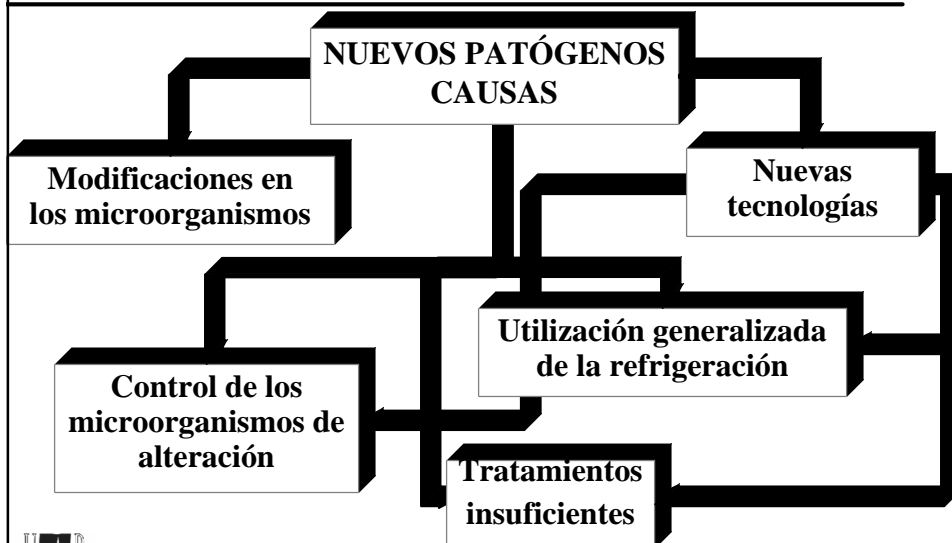

Dr. José Juan Rodríguez Jerez

Seguridad alimentaria. Responsabilidad

1. Empresarial

- Definición de sus riesgos
- Diseño, desarrollo y aplicación del sistema de análisis de peligros y puntos de control crítico (APPCC)
- Medidas correctoras a aplicar



Dr. José Juan Rodríguez Jerez

Seguridad alimentaria. Responsabilidad

2. Administración local

- Permisos de instalación
- Tratamiento de aguas residuales
- Otros



Dr. José Juan Rodríguez Jerez

Seguridad alimentaria. Responsabilidad

3. Administración autonómica

- Supervisión e inspección de las empresas
- Aconsejar y establecer premisas de aplicación del sistema de APPCC
- Supervisión de la aplicación de normativas vigentes
- Información sobre autorización de procesos



Dr. José Juan Rodríguez Jerez

Seguridad alimentaria. Responsabilidad

4. Administración estatal

- Establecimiento de recomendaciones para los análisis en empresas
- Desarrollo de normas de aplicación a nivel nacional y europeo
- Aconsejar y establecer premisas de aplicación del sistema APPCC
- Información sobre procedimientos autorizados



Dr. José Juan Rodríguez Jerez

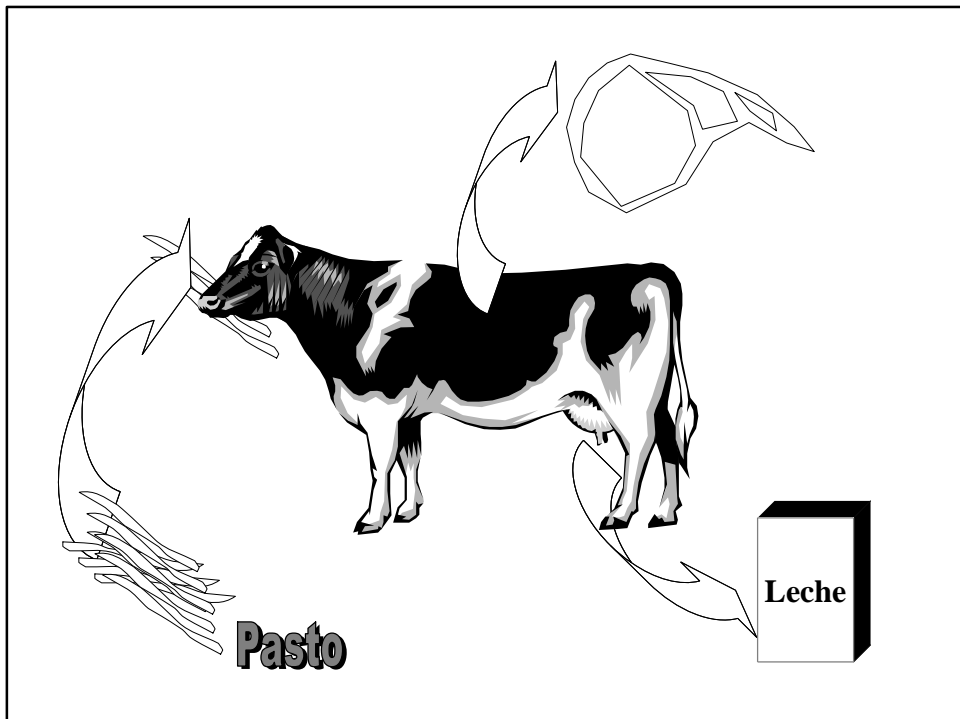

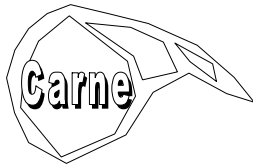

Nutriente	Porcentaje
Agua	70-75
Proteína	20
Grasa	5
Minerales	1
Vitaminas	<1



Nutriente	Porcentaje
Agua	80-90
Proteína	3,2
Grasa	3,2
Hidratos de carbono	4
Minerales	1
Vitaminas	<1

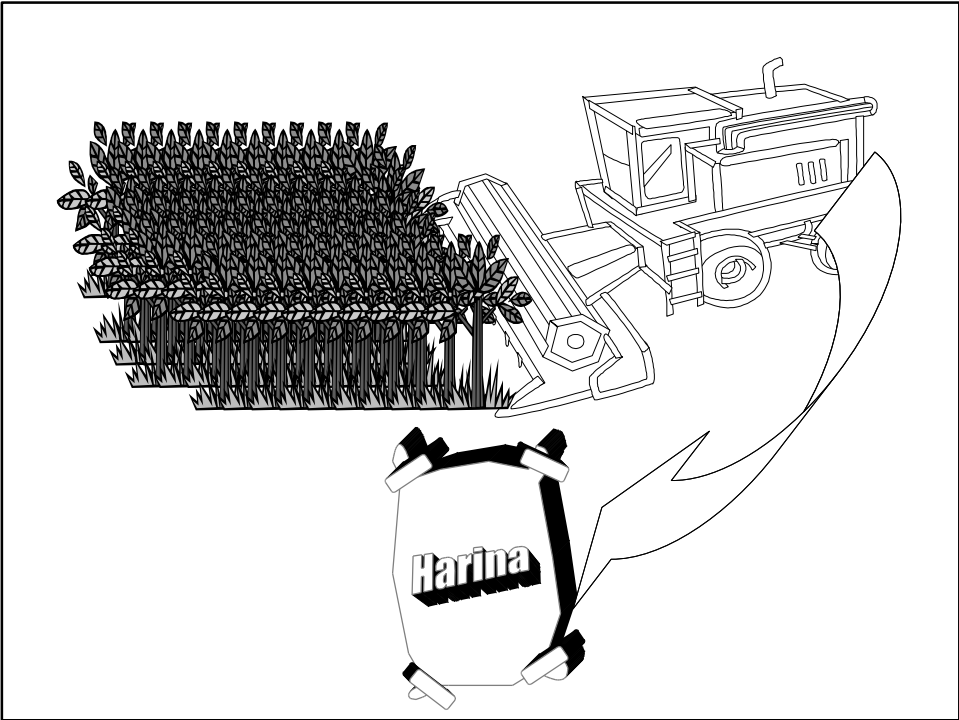

Control de las carnes durante su obtención y elaboración

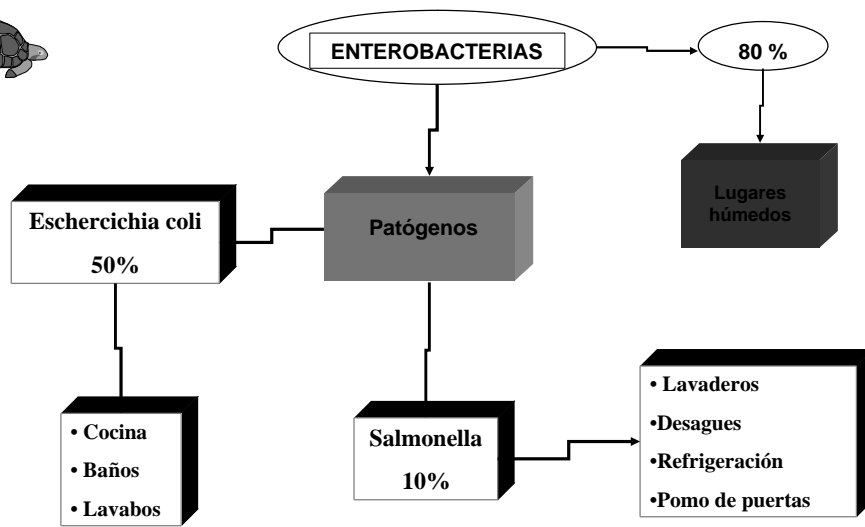

Dr. José Juan Rodríguez Jerez

Control de las carnes durante su obtención y elaboración

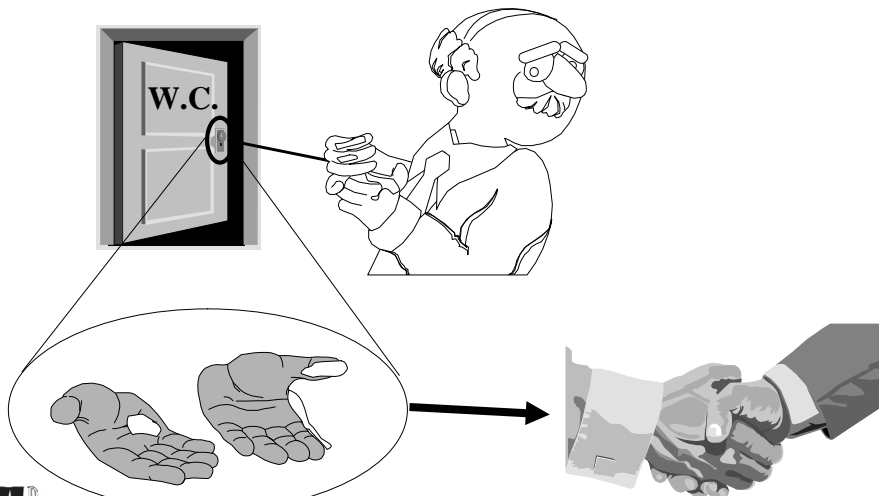

Dr. José Juan Rodríguez Jerez